

# QS24

## 電気グリル



オプションのカート装着時

### 特徴

注文を受けてから販売までの時間を短縮できます。オプションのプラテンにより、製品の両面を同時に調理することができます。ジューシーな焼きたての製品を通常の半分の時間で調理できます。

調理面全体の温度が均等なので衛生面の安全性が高く、リカバリーも早くなります。調理済みの製品をピーク時にそなえて保存する手間が省け、製品の無駄がなくなります。本体脇に別のグリルを取り付け、調理面積を増やし製造能力を上げることができます。

### 調理表面（フラット）

305ミリ×610ミリ。3つの独立したヒーターエレメントにより、調理表面全体の温度を均等に保ちリカバリーを早めます。

### コントロール

プログラム可能なマイクロプロセッサにより、操作が簡単になりました。サービスのための診断機能がついています。

### 温度コントロール

グリル調理表面の温度は65 から205 まで調整できます。オプションのアップープラテン温度は65 から218 にまで調整可能です。

### インジケータライト

ヒーター作動時に点灯します。



オプションのグループつきフラット、及びアップープラテン



# QS24 Electric Grill

QS24

NOTE:  
ALL DIMENSIONS ± .250

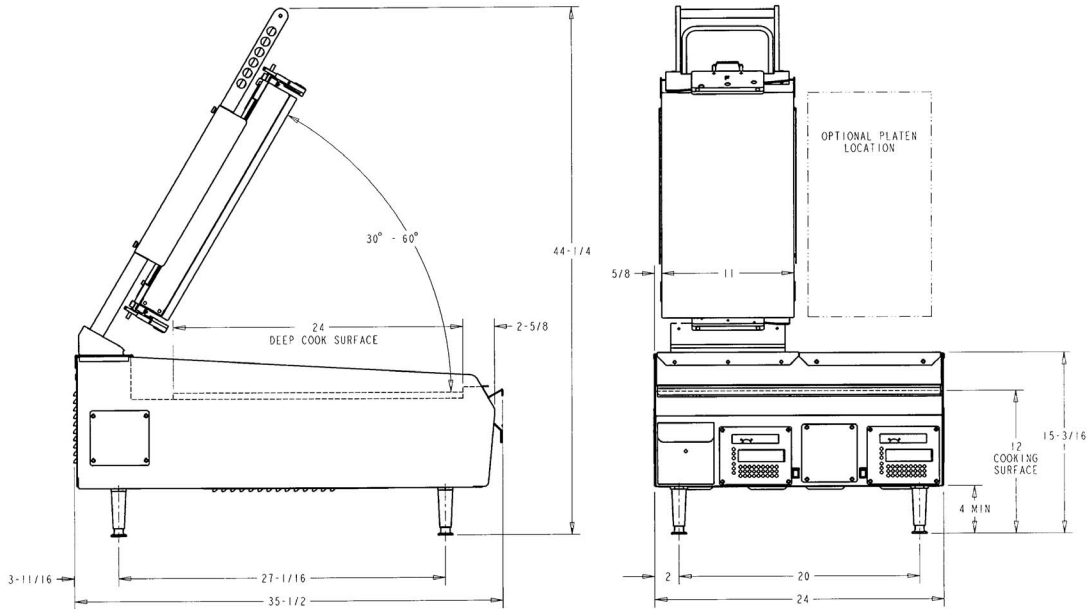

重量	lbs.	kgs.
本体	323	146.5
梱包時	402	182.4
体積	cu. ft.	cu. m.
	21.6	0.61
大きさ	in.	mm.
幅	24	610
奥行	35-1/2	902
高さ	20	508
床上	4	102

\*Mounted on standard legs

電源	Total Amps	Total KW	Requires 60 Amp Cord
208/60/3 Flat (no Platen)	30	10.8	IEC309-1 & 2
208/60/3 with One Platen	42	15.0	IEC309-1 & 2
208/60/3 with Two Platens	53	19.2	IEC309-1 & 2
240/60/3 with One Platen	36	15.0	IEC309-1 & 2
240/60/3 with Two Platens	46	19.2	IEC309-1 & 2
400/50/3N~ with One Platen	38	15.0	IEC309-1 & 2

This unit may be manufactured in other electrical characteristics. Refer to the local Taylor Distributor for availability.  
(For exact electrical information, always refer to the data label of the unit.)

## Bidding Specs

Electrical: Volt \_\_\_\_\_ Hz \_\_\_\_\_ ph \_\_\_\_\_  
Neutral:  Yes  No

Options: \_\_\_\_\_

## 仕様

### 電気

専用回路が一つ必要です。必要な電源情報についてはチャートをご覧ください。常時接続して使用するよう設計されています。必要なコード、及びコンセントの情報についてはアメリカへご照会ください。

### 隙間

可燃物を本体から76ミリ以内の範囲に近づけないでください。後部壁面との間にも76ミリの隙間が必要です。

## オプション

- 移動用カート
- グリーストレイドレイン
- 溝つきフラット
- フードストップ
- アッパープラテン（溝つき）
- アッパープラテン（平滑面）

### アッパープラテン

アッパープラテンの調理表面は279×508ミリ。3つの独立したヒーターがあります。間隔を微調整できるので様々な製品の厚さに対応できます（0～22ミリ）。

### リリース材

アッパープラテンの表面をカバーし、製品や炭素の固着を防ぎます。リリース材はしっかりと固定されているので清掃が簡単です。

### カート

脚の高さが調整可能なので、調理表面の高さを711～838ミリまで25ミリ刻みで調節できます。本体重量15.4kg、梱包時16.8kg。

絶え間ない研究により製品の品質は常に向上しています。  
ここに記載の内容は予告無く変更されることがあります。



**Taylor Company,**  
A Division of Carrier Commercial Refrigeration, Inc.  
Rockton, Illinois 61072  
815-624-8333 **800-255-0626** Fax 815-624-8000  
[www.taylor-company.com](http://www.taylor-company.com)

Printed in U.S.A.

049296-ADV 3/05